

السؤال الأول: (٤٠% من الدرجة الكلية) المقارنات

(١) أنقسمت الأبراطورية الرومانية إلى جزئين مختلفين من حيث المكان والعاصمة واللغة والمذهب ورأس الكنيسة والفكر المعماري لكلاً منهما من حيث نمط بناء الكنيسة ومواد البناء المستعملة.... إلى آخره. وضح ذلك في نقاط محددة بأستعمال الإسكتشات المختلفة والشرح عليها في صورة مقارنة؟

السؤال الأول:

وجه المقارنة	الإمبراطورية الغربية	الإمبراطورية الشرقية
المكان	غرب روما	شرق روما
العاصمة	روما نفسها	قسطنطينية (قسطنطين)
اللغة	اللاتينية	اليونانية
المذهب	كاثوليك	أرثوذكسي
رأس الكنيسة	البابا	بيتر بولس
الفكر المعماري	استخدام فكرة المحلونات المتماثلة	استخدام فكرة القباب المركزة على الأعمدة
مواد البناء	الأخشاب نظراً لوفرةها في الغرب	الغوت - الحجر - الترانس

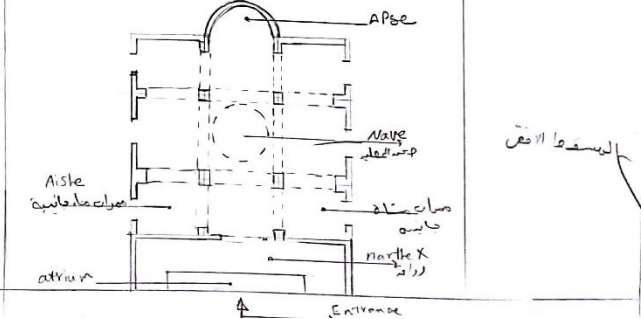
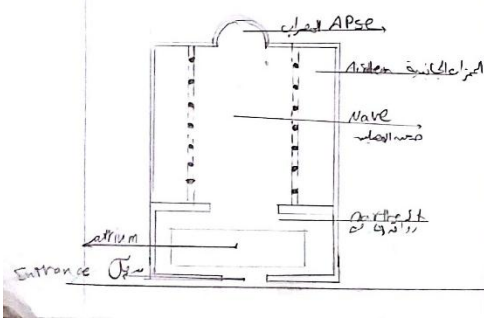

السقف الخشبي

وجه المقارنة	الإمبراطورية الغربية	الإمبراطورية الشرقية
البنية	استخدمت محلوله سقف عالوية	نظم القباب
المواد	الأخشاب نظراً لوفرةها في الغرب	الحجر - الترانس
المذهب	كاثوليك	أرثوذكسي
رأس الكنيسة	البابا	بيتر بولس
الفكر المعماري	استخدام فكرة المحلونات المتماثلة	استخدام فكرة القباب المركزة على الأعمدة
مواد البناء	الأخشاب نظراً لوفرةها في الغرب	الغوت - الحجر - الترانس

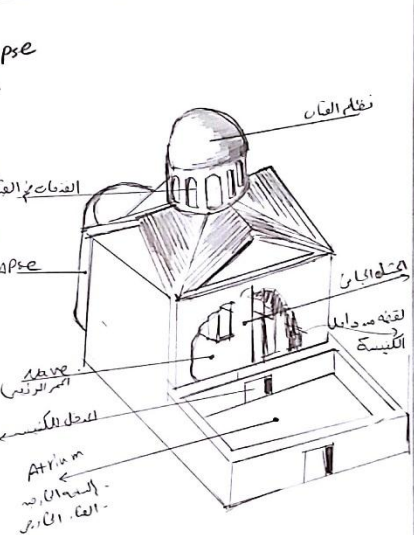
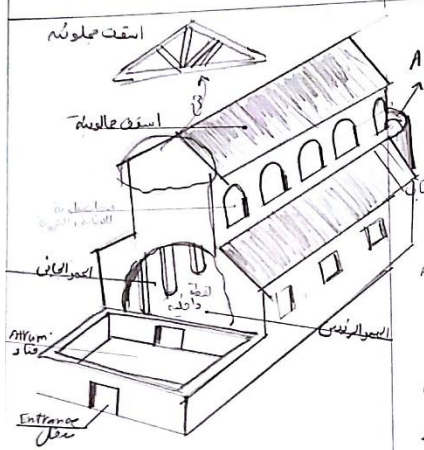

البنية Perspective

٢) ظهر مكان التعبد في صور مختلفة من حيث المكان والمساحة وأسلوب التصميم والمكونات الوظيفية وأيضاً اختلاف المسئول عنه... إلى آخره.
 وضح في نقاط محددة وبأستعمال الإكتشافات المختلفة وذكر مثال تطبيقى الفرق بين الدير والكنيسة والكاتدرائية في صورة مقارنة؟

وجه المقارنة	الدير	الكاتدرائية	الكنيسة
المكان	خارج المدينة	داخل المدينة - بلوى - محرم	داخل المدينة او خارجها (داخل الدير)
المساحة	مساكنها اكبر من الكنيسة والكاتدرائية	اقل مساحة من الدير و أكبر من الكنيسة	اقل مساحة من الدير والكنيسة
الأسلوب المعماري	في دوليات الطابع المعماري للوجود (إستعملا بالنقطة و عمل نماذج)	على صلب المدينة والواردات حوله ولا يمكن	قد تتلف من كنيسة الى اخرى
المكونات الوظيفية	١- كنيسة ٢- قاعة للعبادة ٣- قاعات للعبادة ٤- قاعات للعبادة ٥- قاعات للعبادة ٦- قاعات للعبادة	١- مكان للعبادة ٢- قاعات للعبادة فقط ٣- قاعات خاصة شرح رسالة معينة	مكان للعبادة فقط
المسئول عنه	رئيس المدينة (الحاكم)	البابا	رئيس الدولة - البابا - اصدقاء الصليب
البناء	دير سانت كاترين	كاتدرائية سانت بطرس (القديسة)	سان بارولو - بعد الترميم - برج الجبل

San Paolo

Milan - San Betar

office, tower

السؤال الثاني: (٣٠% من الدرجة الكلية) المكونات

أعد رسم الكروكي بالنموذجين المرفقين موضحاً عليه مكونات الكنيسة وذلك من خلال التقييم التالي؟

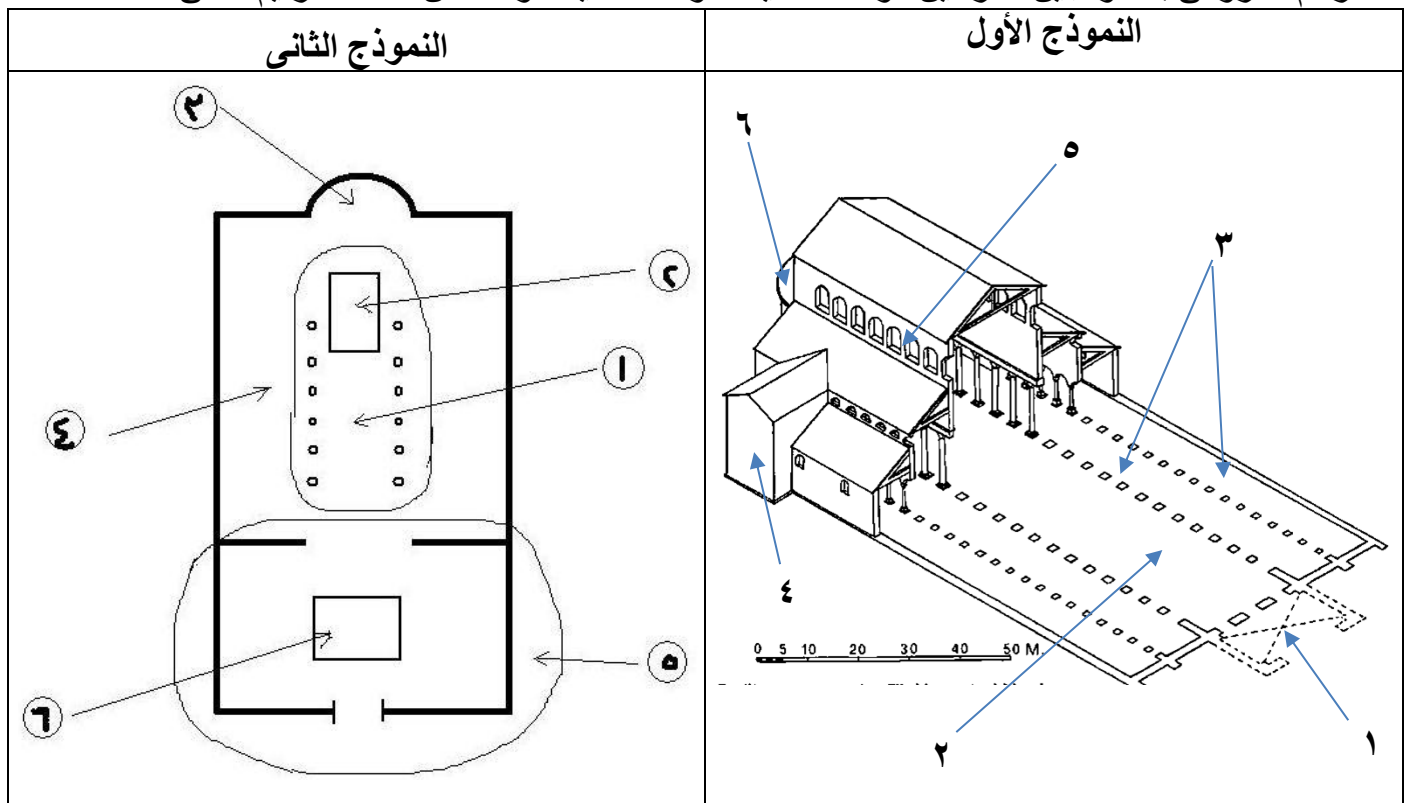

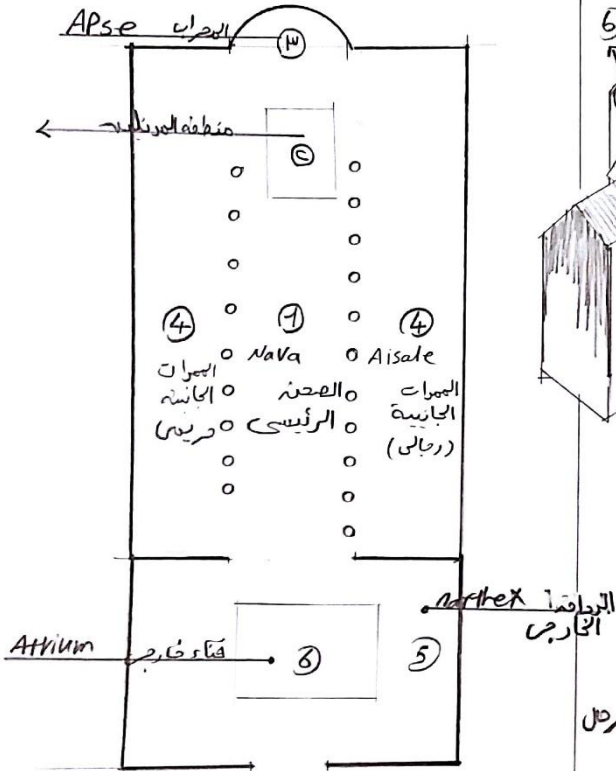
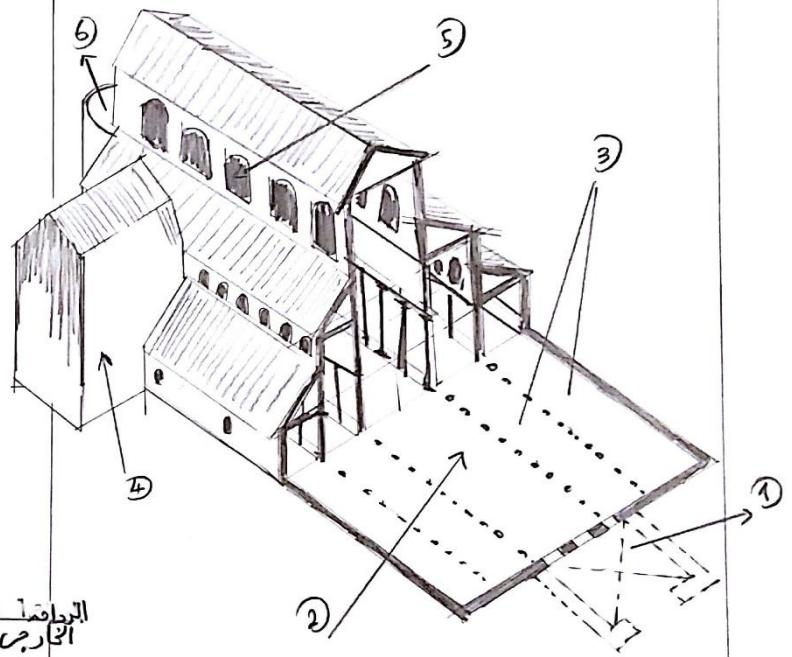

- ① المدخل الرئيسي يكون بارترنك، دورين
- ② nave المصحف الرئيسي للمصلين
- ③ البيرات الجانبية (أصبحت مزودة ب) وأمامه للبيرات وأمام الممرات
- ④ اجنحة جانبية (يكونه بداخلها أماكن للعبادة)
- ⑤ فتحات علوية للإضاءة والتهوية ماستخدمت الممرات
- ⑥ Apse الممرات (المكان الذي يدخل منه الباب)

السؤال الثالث: (٣٠% من الدرجة الكلية) والأنماط من خلال البحث

ظهرت الكنائس البيزنطية وقد أخذت أشكال محددة قد ظهرت بوضوح في المساقط الأفقية ذو خصائص معمارية نظراً لأبعاد وعوامل إنسانية وبيئية وجغرافية وجيولوجية ومناخية ودينية بالإضافة إلى العوامل الإجتماعية والتاريخية.

١) أذكر الأنواع المختلفة التي ظهرت لنماذج الكنائس البيزنطية، مع ذكر مثال أن أمكن؟

٢) أختار نوع واحد فقط من هذه الأنواع وقم بشرحة مستعينا بالإسكتشات التوضيحية؟

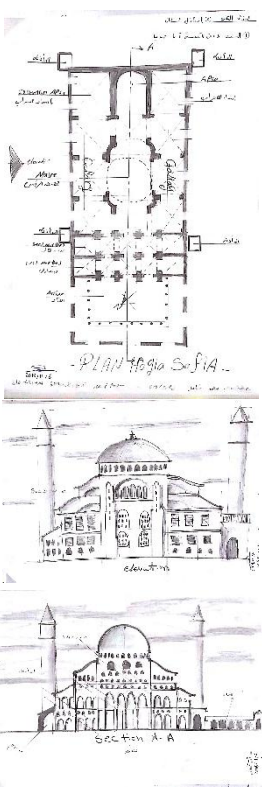

السؤال الثالث (٣٠) إختيار نوع من الأنواع
كنيسة آيا صوفيا في تركيا

بناءً ومظهره عند الكنيسة - بنيت الكنيسة في مدينة تركيا وكانت الأبن كنيسته قبل أن يحد في قسطنطينية و يا بعد ما - يأخذ في كنيسة آيا صوفيا وقد صممت مسجداً وقام بجعلها في ٥٠٠ مائة تأخذ الفكرة التي أصبحت بعد مسجداً ثم تحولت بعد ذلك إلى متحف للبركات فقط

بعض الملامك الهامة

- ① البركة آيا صوفيا أكبر العباب ارتفاعها ٩٠ متر و قطرها ٣٠ متر
- ② في الجدران مكررة العباب البركة
- ③ فكرة العمل على الاعمال في الكنيسة

البنية البسيطة النظام البيزنطية القبة

ممرات ومن الطوبى ليعمل الاحمال داخل العنق

استخدام الفتحات الجانبية مع القنطرة داخل القبة للإضاءة

مادة الحجر الكائنات

كانت القبة خفيفة الوزن ولتكون مصنوعة من الطوبى على عكس معبد البانتونون كانت مصنوعة من الحجارة

رقم	الاسم	شكل عسقه للمخطط	مثال
①	الكنيسة القبطية شكل العنق الأربعة من الزوايا و الأبراج		كنيسة سان مارك - من البندقية
②	الكنيسة القبطية شكل العنق الأربعة من الزوايا و الأبراج		كنيسة آيا صوفيا - في تركيا
③	الكنيسة القبطية شكل العنق الأربعة من الزوايا و الأبراج		كنيسة سان جرجوس (أيا صوفيا الصغيرة) - في تركيا
④	الكنيسة القبطية شكل العنق الأربعة من الزوايا و الأبراج		كنيسة سان فيتال - إسطنبول
⑤	الكنيسة القبطية شكل العنق الأربعة من الزوايا و الأبراج		كنيسة سان جيورج
⑥	الكنيسة القبطية شكل العنق الأربعة من الزوايا و الأبراج		كنيسة سان تيودور